



MUNICIPALIDAD DE LA CIUDAD  
DE SANTA FE DE LA VERA CRUZ  
SECRETARÍA DE HACIENDA  
Dirección de Talleres  
Departamento Técnico



2025 | Año del Centenario del natalicio del cantautor  
Horacio Guarany y del cineasta Fernando Birri

**MOTIVO:** Adquisición de repuestos del grupo de eje delantero para la unidad N° 2857, Retroexcavadora Caterpillar - Dirección General de Mantenimiento Vial.

Expediente: DE-0463-02073881-1 -----

### ESPECIFICACIÓN TÉCNICA N° 180/25

Retroexcavadora Caterpillar 973-416F2, año 2016 chasis: CATO416FVLBFO2321			
Ítem	N° Ref.	N° de Pieza/Descripción	Cant.
1	7	199-0683/PERNO (M16X2X38MM)	8
	9	198-7825/SELLO	2
	11	198-7838/PASADOR	2
	21	3N-4968/CONO DE COJINETE	2
	22	198-7841/CALCE (0,15 MM DE GROSOR)	2
	23	198-7842/CALCE (0,2 MM DE GROSOR)	2
	24	198-7843/CALCE (0,5 MM DE GROSOR)	2
	25	6D-1734/TAZA DE COJINETE	2

Se deberá adjudicar a un mismo proveedor por ser un conjunto de repuestos.  
Se adjunta despiece.

#### EL OFERENTE:

- ❖ El oferente deberá presentar sus ofertas en forma clara y explícita.
- ❖ Forma de entrega de los bienes adquiridos será total e inmediata.
- ❖ El envío correrá por cuenta del oferente.
- ❖ Los repuestos deberán ser entregados en la Dirección de Talleres, Av. Pte. Perón y Bv. Pellegrini de la Ciudad de Santa Fe. Tel.: 0342-4571876 / 77

Departamento Técnico – Santa Fe de la Vera Cruz, 01 de octubre de 2025.-  
orq

OSVALDO QUINTEROS  
DIRECCIÓN DE TALLERES  
DEPARTAMENTO TÉCNICO

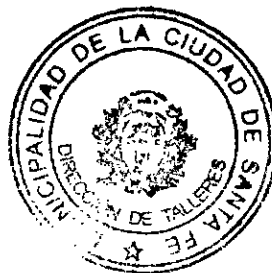

Téc. OSCAR A. MUÑOZ  
DIRECTOR  
DIRECCIÓN DE TALLERES

INT 2857

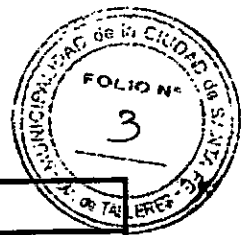

# SISTEMA DE LA DIRECCIÓN

230-5745 GRUPO DE EJE DELANTERO (AXLE GP-FRONT) (cont.)

i04467269



GRÁFICO 1

<FIN>

g02397336

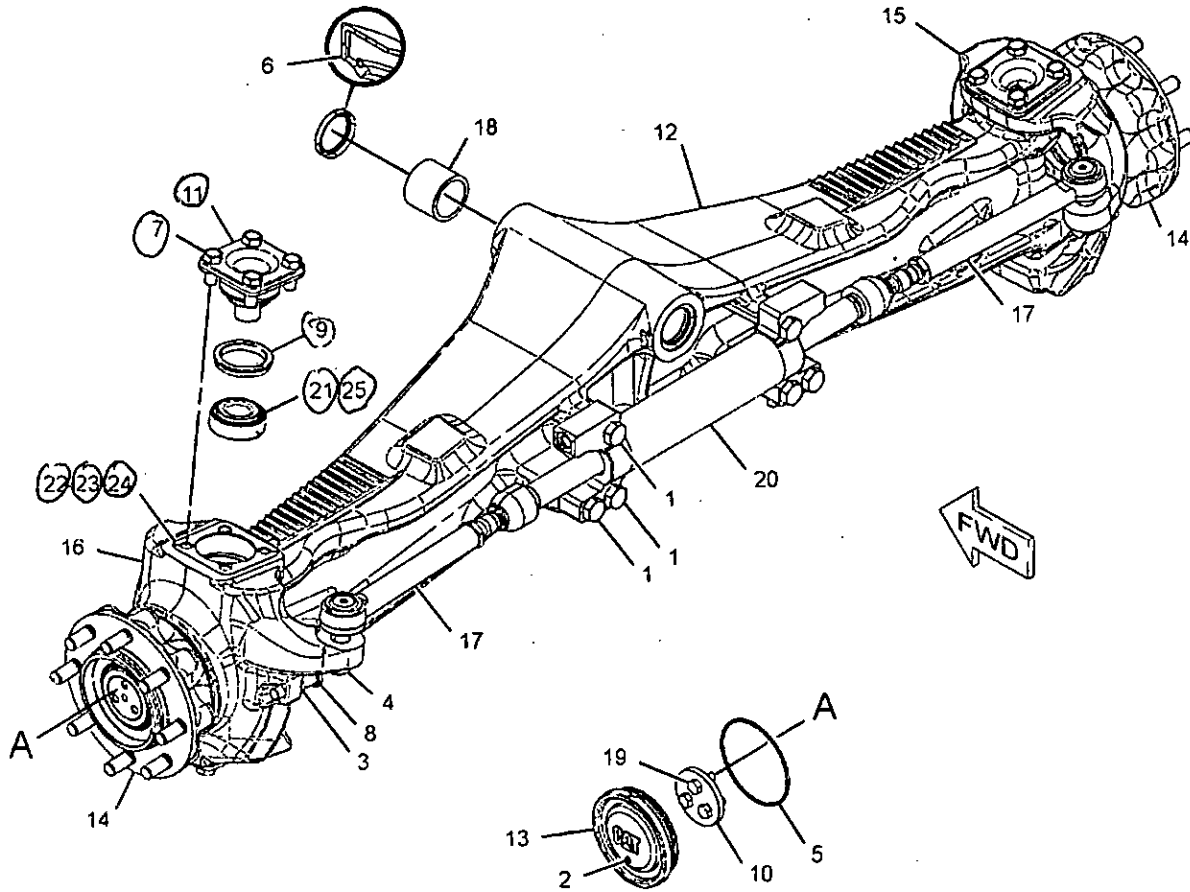
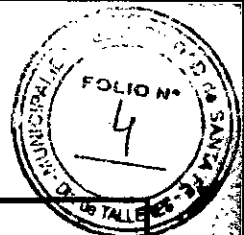

INT 2857

## SISTEMA DE LA DIRECCIÓN

### 230-5745 GRUPO DE EJE DELANTERO (AXLE GP-FRONT)

NO. DE SERIE: LBF1-ARRIBA

PARTE DE 448-4781 CONFIGURACIÓN DE MANDO DE RETROEXCAVADORA CARGADORA  
UN ACCESORIO

SMCS-3282, 4303

104467269

NOTA	NO. REF	REF GRÁFICO	NÚMERO DE LA PIEZA	CANT.	NOMBRE DE LA PIEZA (NIVEL DEL PRODUCTO)						VER PÁGINA
					1	2	3	4	5	6	
		1	290-4164	6	PERNO (M20X1,5X80 MM) (BOLT (M20X1.5X80-MM))						
		1	207-4255	2	TAPÓN (PLUG)						
M		1	098-5747	2	TUERCA (ROSCA M16X2) (NUT (M16X2-THD))						
		1	207-4258	2	TUERCA (ROSCA M20X1,5) (NUT (M20X1.5-THD))						
		1	5F-3999	2	SELLO ANULAR (SEAL-O-RING)						
		1	219-8798	2	SELLO DE LABIO (SEAL-LIP TYPE)						
M		1	199-0683	2	PERNO (M16 X 2 X 38 MM) (BOLT (M16X2X38-MM))						
		1	207-4262	2	PERNO (TOPE DE DIRECCIÓN) (BOLT (STEERING STOP))						
		1	198-7825	2	SELLO (SEAL)						
		1	207-4266	2	RETÉN (RETAINER)						
		1	198-7838	2	PASADOR (PIN)						
		1	207-4268	1	VIGA (BEAM)						
		1	207-4271	2	TAPA (COVER)						
Y		1	231-0683	2	GRUPO DE BRIDA DE RUEDA (EJE DELANTERO) (FLANGE GP-WHEEL (FRONT AXLE))						191
		1	231-0684	1	CAJA (LADO DERECHO) (HOUSING (RH))						
		1	231-0685	1	CAJA (LADO IZQUIERDO) (HOUSING (LH))						
		1	207-4272	2	GRUPO DE TIRANTE (EJE DELANTERO) (TIE ROD GP (FRONT AXLE))						
					(CADA UNO INCLUYE)						
		1	204-3080	1	ARTICULACIÓN DE RÓTULA (BALL JOINT)						
		1	216-4459	1	TIRANTE (TIE ROD)						
		1	243-5026	1	TUERCA ESPECIAL (NUT-SPECIAL)						
		1	154-5404	2	COJINETE (BEARING)						
M		1	8T-4139	6	PERNO (M12 X 1,75 X 30 MM) (BOLT (M12X1.75X30-MM))						
J		1	214-5097	1	GRUPO DE CILINDRO DE LA DIRECCIÓN (CYLINDER GP-STEERING)						
		1	238-5254	1	VARILLA (ROD)						
		1	238-5255	2	CULATA DE CILINDRO (CYLINDER HEAD)						
		1	3N-4968	2	CONO DE COJINETE (CONE-BEARING)						
B		1	198-7841	2	CALCE (0,15 MM DE GROSOR) (SHIM (0.15-MM THK))						
B		1	198-7842	2	CALCE (0,2 MM DE GROSOR) (SHIM (0.2-MM THK))						
B		1	198-7843	2	CALCE (0,5 MM DE GROSOR) (SHIM (0.5-MM THK))						
		1	6D-1734	2	TAZA DE COJINETE (CUP-BEARING)						

JUEGO(S) DE REPARACIÓN DISPONIBLE(S):

J 215-2023 1 JUEGO DE SELLO (CILINDRO DE LA DIRECCIÓN) (KIT-SEAL (STEERING CYLINDER))

(INCLUYE ANILLOS DE GUÍA, ANILLOS DUALES, VARILLAS DE LIMPIADOR, SELLOS DE VARILLA, SELLOS DE PISTÓN Y ARANDELAS DE RESPALDO)

B - USE SEGÚN SEA NECESARIO

J - EL JUEGO MARCADO CON "J" REEMPLAZA LAS PIEZAS MARCADAS CON "J"

M - PIEZA MÉTRICA

Y - ILUSTRACIÓN SEPARADA